

POS-NR.	Teile-Nr	Bezeichnung	Abmessungen	MENGE
1	209073-439-06	Kantprofil Ecke rechts	50x292x120x1,5x500 mm	1
2	209073-439-07	Kantprofil Ecke rechts	50x292x120x1,5x292 mm	1

2 Stück

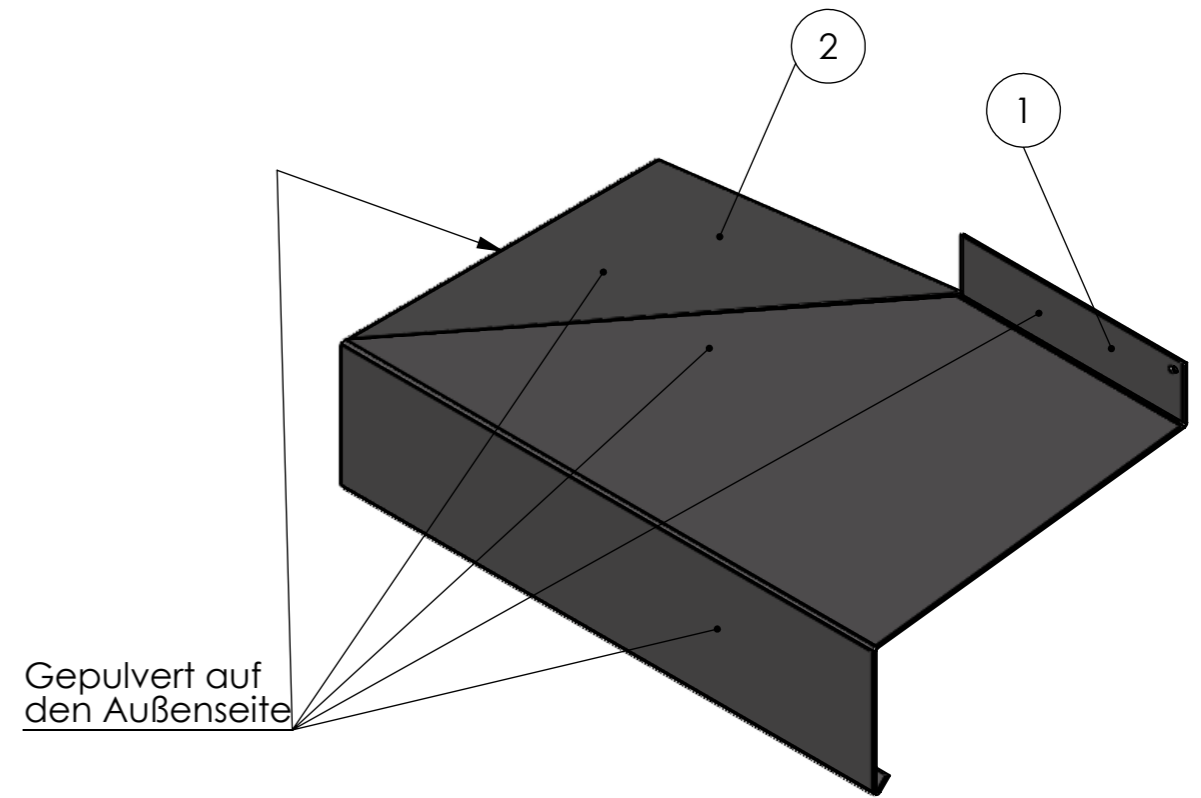
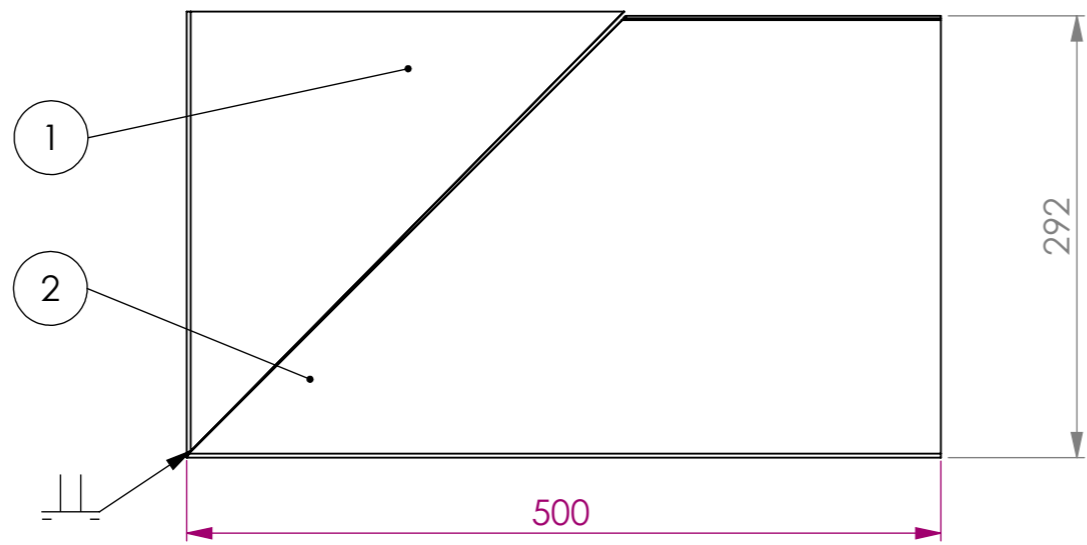
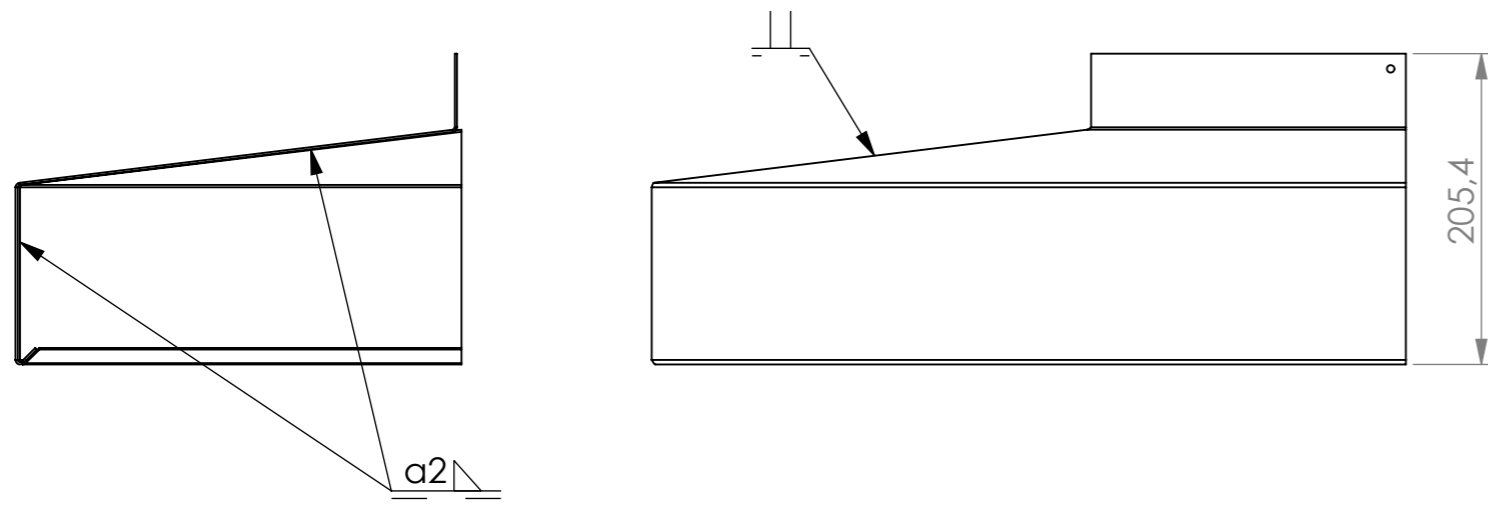

Rev.:	Benennung Änderung	Name	Datum
ungrund Metalltechnik		G. Ungrund GmbH Dieselstraße 4 48485 Neuenkirchen metalltechnik@ungrund.de www.ungrund.de/metalltechnik	
Ausführungsklasse DIN EN 1090 EXC 2 Unlegierte Baustähle nach DIN 10025-2 Materialzeugnisse nach DIN EN ISO 10204		Zeichnungsnr.: 209073-439-200	
Geometrische Toleranzen: Stahltragwerke nach DIN EN 1090-2, Anhang B Laserteile nach DIN EN ISO 9013		Benennung: Außenecke rechts	
Bewertungsgruppe Schweißnahtunregelmäßigkeiten nach DIN EN ISO 5817 Gruppe C Vorwärmtemperatur für t > 25mm beachten Für alle nicht angegebenen Schweißnähte gilt: α=1min		NAME Mersmann	DATUM 18.02.2026
		Rev.: Dokumentenart: Schweiß-BG	
Werkstoff: Vorverzinktes Blech		Oberfläche: Gepulvert in DB703	Gewicht: 0,39 kg
		MASSSTAB: 1:5	Blatt Gr.: A3
		Blatt 1 VON 1	